



HEIDENHAIN



NC-Solutions

Descripción para el programa NC 2135

Español (es)
8/2017

1 Descripción para el programa NC 2135_es.h

Programa NC para crear una isla en la forma de un polígono P3G según DIN 32711.

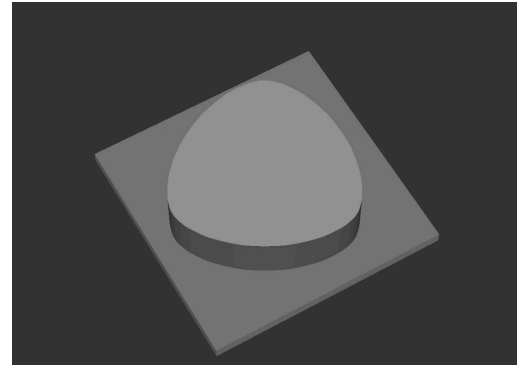

Descripción

Con dicho programa NC, el control numérico produce una isla poligonal P3G según DIN 32711. En el inicio del programa se define la herramienta y todos los parámetros que se necesitan para el mecanizado.

Luego, el control numérico empieza con el mecanizado. Tras la conversión de coordenadas al centro del polígono, en un ciclo 14 está asignado el subprograma LBL1. En dicho subprograma 1, el control numérico calcula el contorno del polígono. El contorno se compone de puntos individuales, para dichos puntos el control numérico calcula la coordenada X y la coordenada Y. A continuación, el control numérico hace la aproximación del punto calculado en una frase lineal. Este cálculo y posicionamiento lo va repitiendo el control numérico, hasta que el contorno se haya cerrado. El contorno calculado lo mecaniza el control numérico con un ciclo 25.

Una vez ejecutados los mecanizados, se retira la herramienta, el control numérico resetea todos los cálculos de las coordenadas y finaliza el programa NC.

Parámetro	Nombre	Significado
Q50	PROF. DE FRESADO	Profundidad de la isla
Q51	PROFUNDIDAD DE APROXIMACIÓN	Profundidad incremental, con la que el control numérico hace la aproximación de la herramienta en el eje de la herramienta.
Q52	DISTANCIA DE SEGURIDAD	Distancia Z entre la herramienta y la superficie de la pieza, que recorre el control numérico antes del mecanizado en marcha rápida
Q53	AVANCE AL PROFUNDIZAR	Velocidad de desplazamiento con la que se desplaza la herramienta en el eje Z
Q54	AVANCE DE FRESADO	Velocidad de desplazamiento con la que la herramienta se desplaza durante el mecanizado
Q30	DIÁMETRO DE LA CURVA DE ANCHO CONSTANTE (d1)	Diámetro de la curva de ancho constante del polígono, ver "P3G Polígono según DIN 32711", Página 4
Q31	TAMAÑO DE LA EXCÉNTRICA (e)	Tamaño de la excéntrica del polígono, ver "P3G Polígono según DIN 32711", Página 4
Q36	CENTRO DEL POLÍGONO EN EL EJE X	Coordenada X del centro del polígono
Q37	CENTRO DEL POLÍGONO EN EL EJE Y	Coordenada Y del centro del polígono
Q38	ROTACIÓN	Ángulo que gira el sistema de coordenadas alrededor del centro del polígono
Q32	ANGULO INICIAL	Ángulo polar en el que empieza el perfil del contorno

P3G Polígono según DIN 32711

Dimensiones geométricas que se precisan para realizar una isla con el programa 2135_es.h.

Tamaño nominal	DIÁMETRO DE LA CURVA DE ANCHO CONSTANTE (d1)¹⁾	Tamaño de la excéntrica (e)¹⁾
14	14	0,44
16	16	0,5
18	18	0,56
20	20	0,63
22	22	0,7
25	25	0,8
28	28	0,9
30	30	1
32	32	1,12
36	36	1,25
40	40	1,4
45	45	1,6
50	50	1,8
55	55	2
60	60	2,25
65	65	2,45
70	70	2,8
75	75	3,15
80	80	3,4
85	85	3,55
90	90	4
95	95	4,25
100	100	4,5

1) Medida en mm

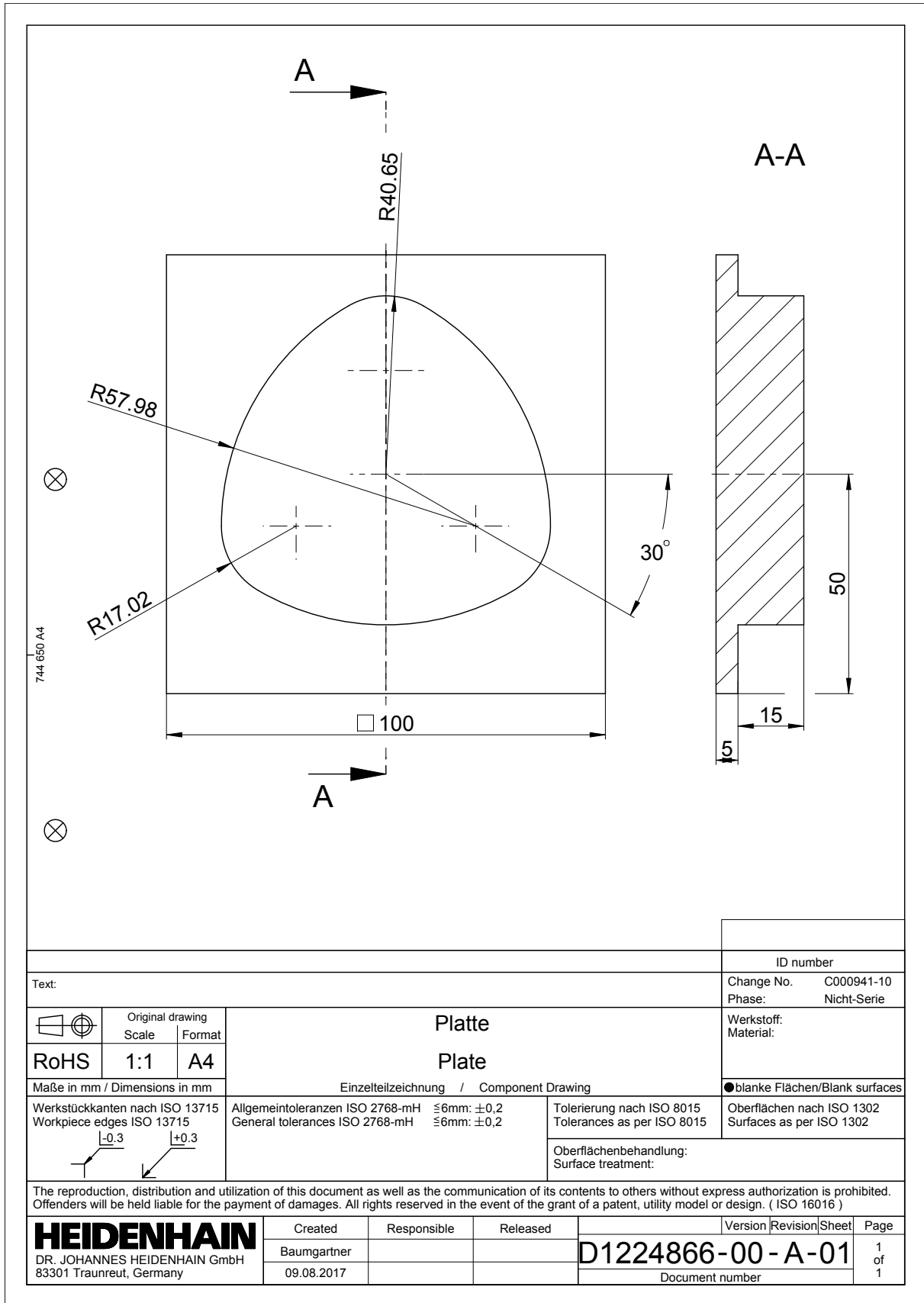

Text:		ID number	
Change No. C000941-10		Phase: Nicht-Serie	
	Original drawing Scale: 1:1 Format: A4	Platte Plate Werkstoff: Material:	
Maße in mm / Dimensions in mm			
Werkstückkanten nach ISO 13715 Workpiece edges ISO 13715 	Allgemeintoleranzen ISO 2768-mH ≤6mm: ±0,2 General tolerances ISO 2768-mH ≤6mm: ±0,2	Tolerierung nach ISO 8015 Tolerances as per ISO 8015	Oberflächen nach ISO 1302 Surfaces as per ISO 1302
Oberflächenbehandlung: Surface treatment:			
The reproduction, distribution and utilization of this document as well as the communication of its contents to others without express authorization is prohibited. Offenders will be held liable for the payment of damages. All rights reserved in the event of the grant of a patent, utility model or design. (ISO 16016)			
HEIDENHAIN DR. JOHANNES HEIDENHAIN GmbH 83301 Traunreut, Germany	Created	Responsible	Released
	Baumgartner		
09.08.2017	Version Revision Sheet Page D1224866-00-A-01 1 of 1		Document number

